



Technische Daten des Raupenseilbagger KH 150-3

Technischen Daten

Inv.Nr.: 30015

Fabrikat	HITACHI KH-150-3	Fabr.Nr.:	232-1042
Baujahr	1992		
Motor	Hersteller/Typ Leistung Verbrauch*	HINO HC 06 114kW(155PS) bei 2100 1/min 22 l	
max. Traglast	40000kg bei 3,7m Arbeitsradius		
Anzahl der Winden	2		
Ausleger	Länge des Grundauslegers max. Auslegerlänge max. Auslegerlänge Bestand	10,0 m 46,0 m	
Schwenkgeschwindigkeit	0-3,4 1/min		
Fahrgeschwindigkeit	0-1,6 km/h		
Steigfähigkeit	22° (40%)		
Bodendruck (Grundgerät mit 760 mm Bodenplatten)	0,58 bar		
Bodenplatten	810 mm		
Betriebsgewicht	(ausgerüstet mit Grundausleger, 40-t-Haken, 13,2t Gegengewicht)	41000 kg	
Vorhandene Hackflansche	30 t, Inv.Nr.:30759 60t, Inv.Nr.:30764		



Abmessungen Hitachi KH 150-3

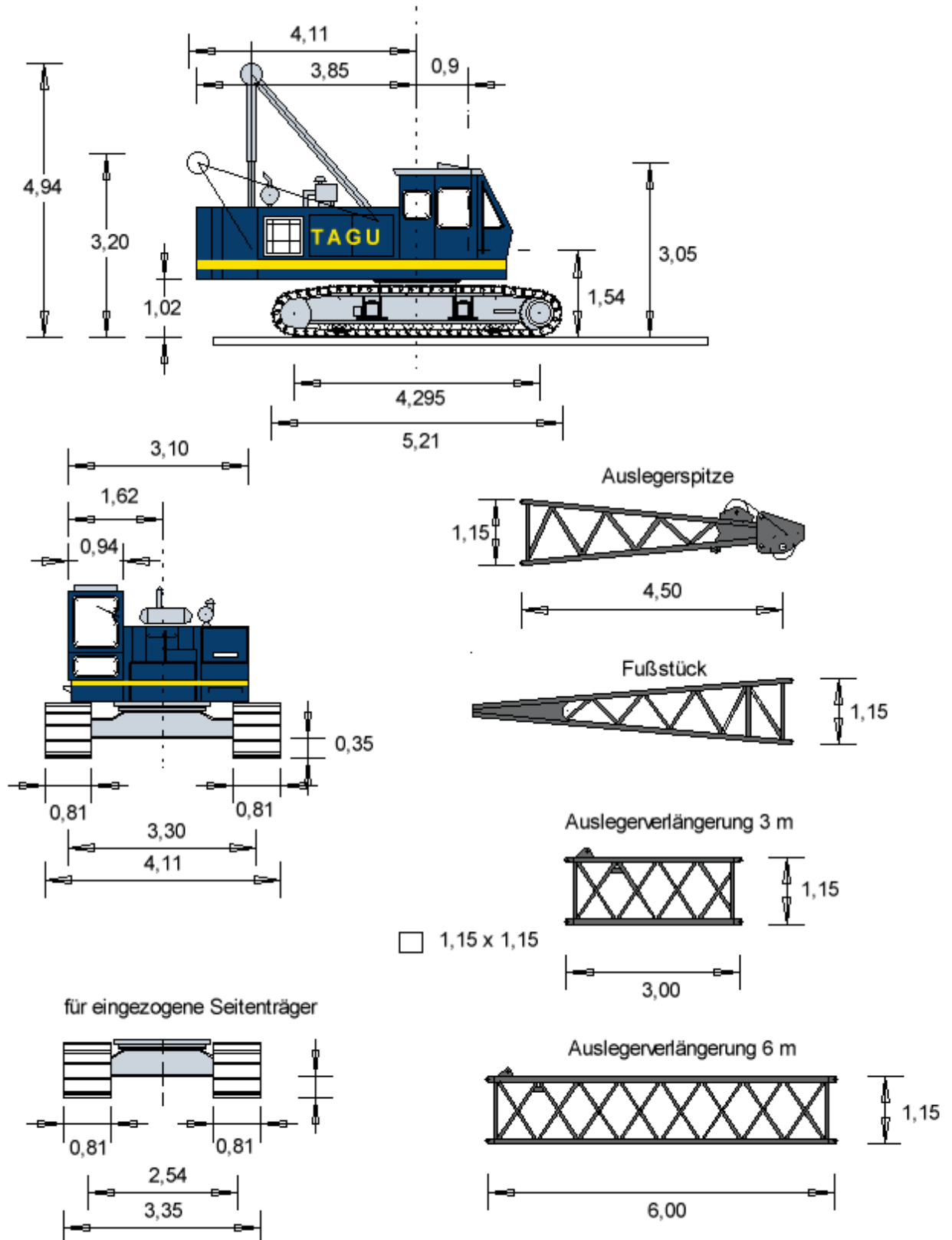

Die Abmessungen sind dem Prospekt des Herstellers entnommen

Transportabmessungen Hitachi KH 150-3

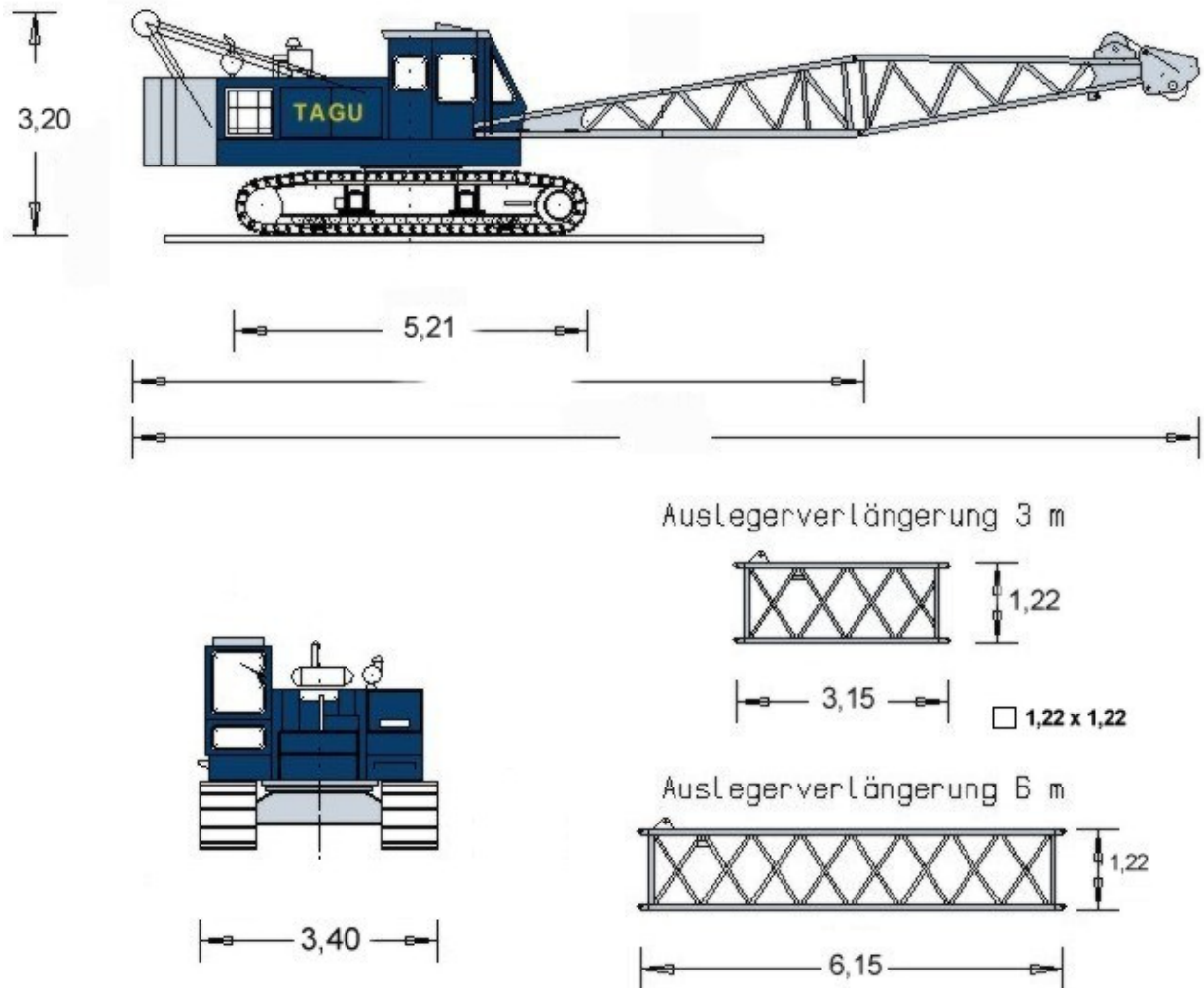

Grundgerät

Länge:	6,70 m	Gewicht:	41 to
Breite:	3,40 m		
Höhe:	3,20 m		
Länge Laufwerk:	5,21 m		

Ausleger

Fußstück	Länge:	5,50 m	Gewicht:	kg
Spitze	Länge:	4,50 m	Gewicht:	kg
Auslegerverl. "3m"	Länge:	3,15 m	Gewicht:	~242 kg
Auslegerverl. "6m"	Länge:	6,15 m	Gewicht:	484 kg
			Gewicht:	41 to

**Ausstattung und Zubehör des HITACHI KH 150-3**

Inv. -Nr.: 30015

Ausrüstung

- * 6 Zyl. wassergekühlter Dieselmotor
- * Lasten können über beide Hubtrommeln sowohl kraftschlüssig als auch im Freifall gesenkt werden
- * unabhängiges Fahren der Trommeln
- * stufenlose Hub- und Seilgeschwindigkeit
- * teleskopierbarer Unterwagen

Auslegerverlängerungen

- * Auslegerverlängerung 3m
- * Auslegerverlängerung 6m
- * Auslegerverlängerung 6m

Inv. -Nr.:

30326
30327
30333

Hakenflaschen

- * Hakenflasche 30t
- * Hakenflasche 60t

Inv. -Nr.:

30759
30764